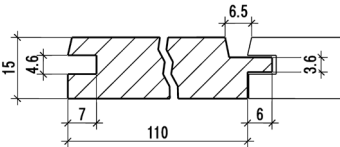
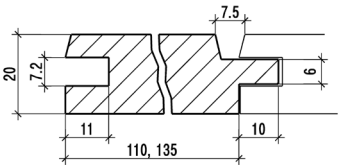
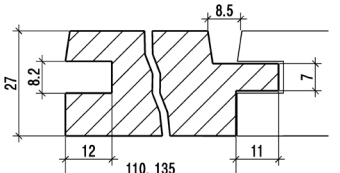

RABOTERIE

BARDAGES POUR TOITURES ET AVANT-TOITS

Bardage avec profil Canada, bois de petit diamètre, épicéa (CH)

séchage technique (env. 12%), raboté ou brut de scie à ruban

Profil	Epaiss.	Largeur utile	Qualité	Surface
	15	110	N1 (A/B)	rabotée
	15	110	N2 (B)	rabotée
	15	110	N2/I (B/C)	rabotée
	15	110	I (C)	rabotée
	20	110, 135	N1 (A/B)	rabotée
	20	110, 135	N2 (B)	rabotée
	20	110, 135	N2/I (B/C)	rabotée
	20	110, 135	I (C)	rabotée
	27	110, 135	N1 (A/B)	rabotée
	27	110, 135	N2 (B)	rabotée
	27	110, 135	N2/I (B/C)	rabotée
	27	110, 135	I (C)	rabotée

Bardage avec grand chanfrein, bois de petit diamètre, épicéa (CH)

séchage technique (env. 12%), raboté

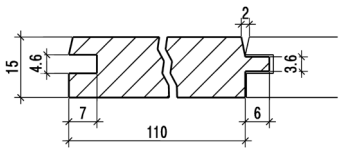
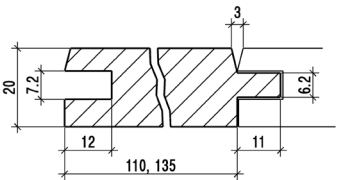
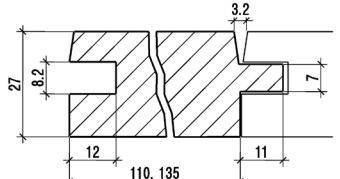
Profil	Epaiss.	Largeur utile	Qualité	Surface
	15	110	N1 (A/B)	rabotée
	15	110	N2 (B)	rabotée
	15	110	N2/I (B/C)	rabotée
	15	110	I (C)	rabotée
	20	110, 135	N1 (A/B)	rabotée
	20	110, 135	N2 (B)	rabotée
	20	110, 135	N2/I (B/C)	rabotée
	20	110, 135	I (C)	rabotée
	27	110, 135	N1 (A/B)	rabotée
	27	110, 135	N2 (B)	rabotée
	27	110, 135	N2/I (B/C)	rabotée
	27	110, 135	I (C)	rabotée

RABOTERIE

BARDAGES POUR TOITURES ET AVANT-TOITS

Bardage avec petit chanfrein, bois de petit diamètre, épicéa (CH)

séchage technique (env. 12%), raboté

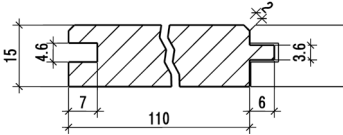
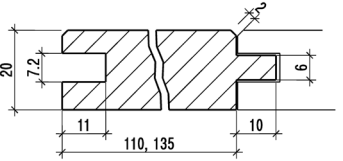
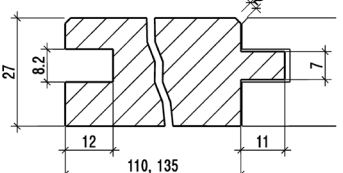
Profil	Epaiss.	Largeur utile	Qualité	Surface
	15	110	N1 (A/B)	rabotée
	15	110	N2 (B)	rabotée
	15	110	N2/I (B/C)	rabotée
	15	110	I (C)	rabotée
	20	110, 135	N1 (A/B)	rabotée
	20	110, 135	N2 (B)	rabotée
	20	110, 135	N2/I (B/C)	rabotée
	20	110, 135	I (C)	rabotée
	27	110, 135	N1 (A/B)	rabotée
	27	110, 135	N2 (B)	rabotée
	27	110, 135	N2/I (B/C)	rabotée
	27	110, 135	I (C)	rabotée

Bardage rainé-crêté, bois de petit diamètre, épicéa (CH)

séchage technique (env. 12%), raboté

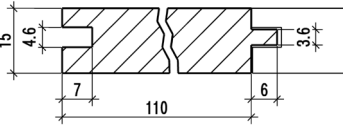
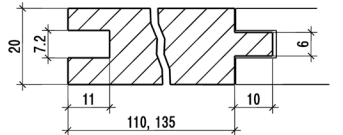
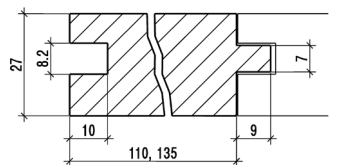
Profil	Epaiss.	Largeur utile	Qualité	Surface
	15	110	N1 (A/B)	rabotée
	15	110	N2 (B)	rabotée
	15	110	N2/I (B/C)	rabotée
	15	110	I (C)	rabotée
	20	110, 135	N1 (A/B)	rabotée
	20	110, 135	N2 (B)	rabotée
	20	110, 135	N2/I (B/C)	rabotée
	20	110, 135	I (C)	rabotée
	27	110, 135	N1 (A/B)	rabotée
	27	110, 135	N2 (B)	rabotée
	27	110, 135	N2/I (B/C)	rabotée
	27	110, 135	I (C)	rabotée